

KARTA KATALOGOWA

G30/1804

Enkoder optyczny 

230V AC 



KOD PRODUKTU	OPIS
--------------	------

G30/2204	Siłownik elektromechaniczny 230V AC do bram przesuwanych o masie do 1800 kg, z wbudowaną centralą serii H70, optycznym enkoderem i magnetycznymi wyłącznikami krańcowymi.
-----------------	---

SPECYFIKACJA TECHNICZNA PRODUKTU	
----------------------------------	--

Maksymalna waga bramy	1800kg
Zasilanie	230V AC - 50Hz
Zasilanie silnika	230V AC
Moc znamionowa	520W
Częstość użytkowania	50%
Moment obrotowy	1200N
Zakres temperatur pracy	-20+55°C
Rodzaj reduktora	Nieodwracalny
Prędkość otwierania	9.5 m/min (0.16 m/s)
Ochrona termiczna silnika	150°C
Wbudowany kondensator	18 µF
Wyłączniki krańcowe	Magnetyczne
Centrala sterująca	H70/104AC
Enkoder	Optyczny
Przekładnie	Z17/mod 4
Maksymalny wymiar produktu w mm (dł. X szer. X wys.)	346 x 180 x 362
Waga produktu w opakowaniu (Kg)	19,4

WYMIARY

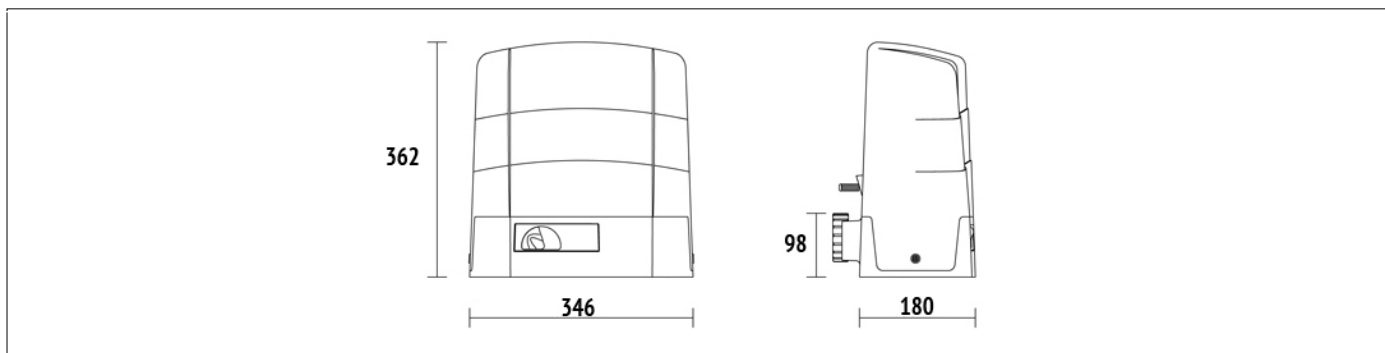

WYMIARY

PRZYGOTOWANIE DO MONTAŻU

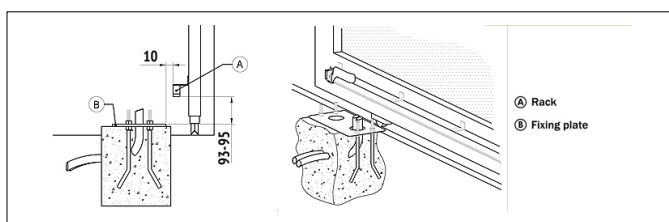

MONTAŻ STANDARDOWY

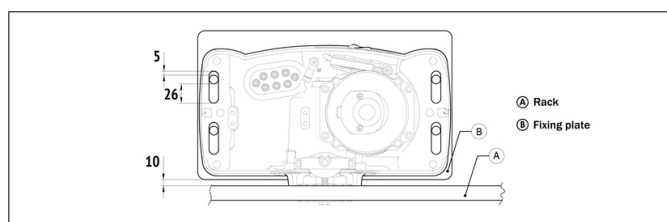

MONTAŻ STANDARDOWY

AKCESORIA

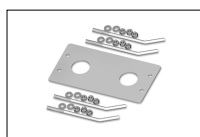

KT215
Płytkę pośrednią w komplecie z kotwami i śrubami do serii H30

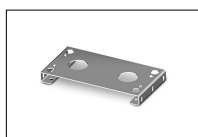

KT222
Podwyższona płyta montażowa do serii H30 (+3,5 cm).



GA550
Listwa zębata stalowa, moduł 4, szerokość 10 mm



GA551
Listwa zębata stalowa, moduł 4, szerokość 12 mm



GA554
Zestaw uchwyty montażowych do listwy

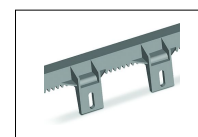

GA553
Listwa zębata nylonowa z rdzeniem stalowym, moduł 4, szerokość 10 mm

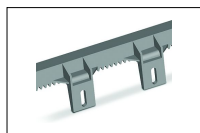

GA557
Listwa zębata nylonowa z rdzeniem stalowym, moduł 4, szerokość 20 mm

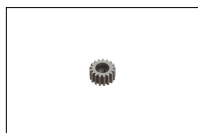

LT328
Koło zębate Z17 mod dla serii R30 - G30 - E30



LT331
Koło zębate Z11 mod, tylko dla serii G30 - BG30.

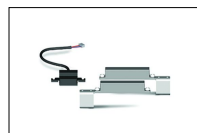

MC775
Zestaw magnetycznych wyłączników krańcowych do centrali H70/103AC, H70/104AC, B70/1DC, B70/1DCHP.



R99/C/001
Tablica informacyjna "Automatic Opening".