

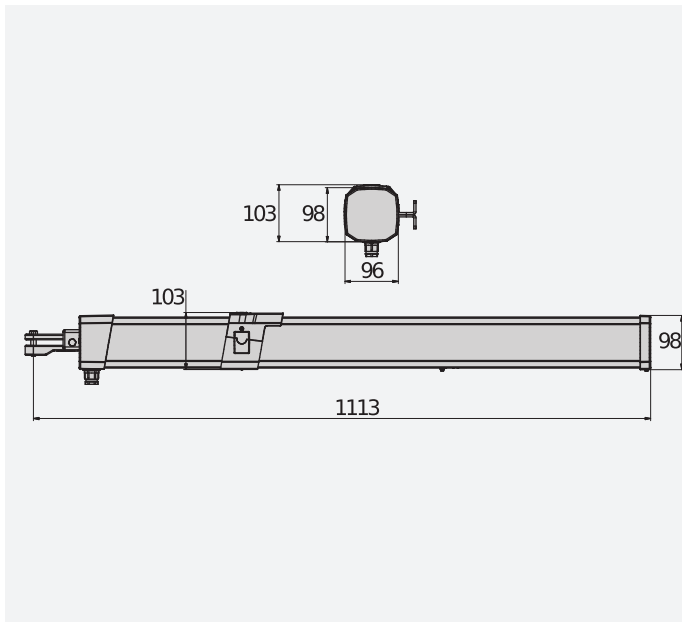

Pełna gama tłoków hydraulicznych przeznaczonych do bardzo intensywnego użytkowania we wszystkich kontekstach, rezydencjalnym, przemysłowym oraz w zespołach mieszkalnych. Kompaktowe i solidne, stosowane do bram ze skrzydłami o szerokości do 5 metrów i wadze do 800 kg. Dzięki ekskluzywnemu systemowi D-Track gwarantują one maksymalne zabezpieczenie przed zgnieceniem.

DIMENSION (MM)



INSTALLATION DIMENSIONS

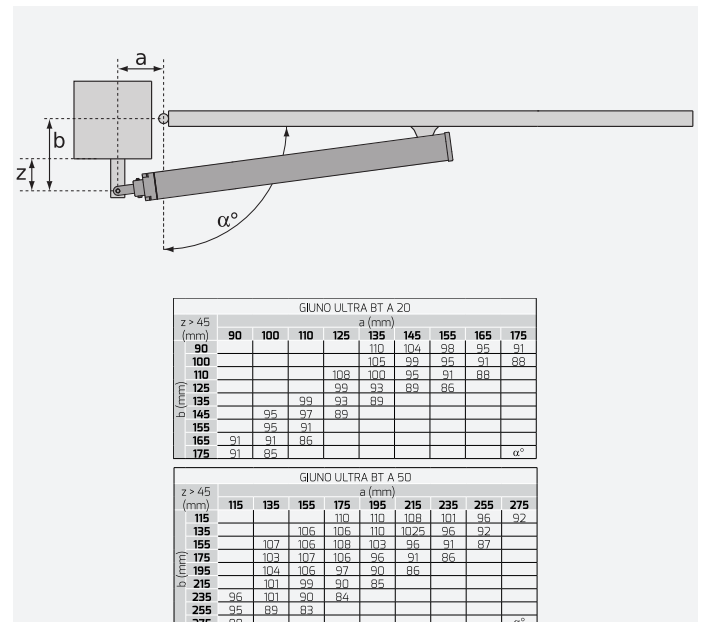

TECHNICAL FEATURES

	GIUNO ULTRA BT A20	GIUNO ULTRA BT A50
Jednostka sterująca	THALIA P	
Motor voltage	24 V	24 V
Moc pobierana	90 W	90 W
Max. width of door/gate wing	2 m	5 m
Max. weight of door/gate wing	300 kg	800 kg
Skok użyteczny tłoka	270 mm	392 mm
Kąt maksymalny	110 °	110 °
Czas manewru	14 s	20 s
Rodzaj wyłącznika krańcowego	Magnetyczny	Magnetyczny
Zwolnienie	TAK	TAK
Blokada	Wybór w mechanizmie otwierania/zamykania	Wybór w mechanizmie otwierania/zamykania
Odblokowywanie	Klucz trójkątny	Klucz trójkątny
Reakcja na uderzenie	D-Track	D-Track
Częstotliwość użytkowania	bardzo intensywne	bardzo intensywne
Stopień ochrony	IP55	
Warunki otoczenia (maks.)	-20 ÷ 60 °C	

			Opis	
P935105 00001	GIUNO ULTRA BT A20		Siłownik hydrauliczny 24 V z mechanizmem zmiany kierunku do skrzydeł o wadze do 2 m. 300 kg, do zastosowań bardzo intensywne. Czas przesuwu 14 s. Możliwość wyboru blokad. Magnetyczne łączniki krańcowe.	U-Link
P935106 00001	GIUNO ULTRA BT A50		Siłownik hydrauliczny 24 V z mechanizmem zmiany kierunku do skrzydeł o wadze do 5 m. 800 kg, do zastosowań bardzo intensywne. Czas przesuwu 20 s. Możliwość wyboru blokad. Magnetyczne łączniki krańcowe.	U-Link

THALIA P: Tablica sterowania do 1 lub 2 siłowników 24V do elektromechanicznych i hydraulicznych bram skrzydłowych z zarządzaniem zamkiem elektrycznym, do instalacji o wysokiej złożoności.



D113747 00002 - THALIA P - Zalecane



- Tablica sterowania do 1 lub 2 siłowników 24V do elektromechanicznych i hydraulicznych bram skrzydłowych z zarządzaniem zamkiem elektrycznym, do instalacji o wysokiej złożoności
- Application: control panel with display for one or two 24V electromechanical and hydraulic operators for swing gates with electric lock management, for very-complex installations
- Board power supply: 230V single-phase
- Operators power supply: 24Vdc 240W max each operator
- Main features: removable terminal blocks with new standard colour-coding, simplified scenario-based programming with display and incorporated dual channel receiver, D-Track anti-crushing system, slowdown during opening and closing and electronic self-learning
- Main features: automatic closing, rapid closing, partial opening, operation with deadman feature, direct connection powered solenoid lock and electromagnet, direct connection edge BK2
- Compatibility: LIBRA C MA, LIBRA C LX, LIBRA, LIBRA R, LIBRA MA R

	N999417 - CABLE LX BT			D113745 00002 - THALIA
	Kabel 1603 DO PHOBOS/IGEA - Zwój 100 m.			Tablica sterowania z wyświetlaczem do 1 lub 2 siłowników 24V do elektromechanicznych bram skrzydłowych.
	N999443 - PL LX BT			N733474 - ARB LUX G
	Płyta kotwiąca umożliwiająca montaż uchwytu do słupa muranego do LUX BT, GIUNO BT A.			Regulowana obejmą przednią i tylną do siłownika LUX G.
	N733426 - ARB LUX			P125020 - BBT BAT
	Regulowana obejmą przednią i tylną do siłownika LUX.			Zestaw baterii awaryjnych do THALIA i THALIA P.

