

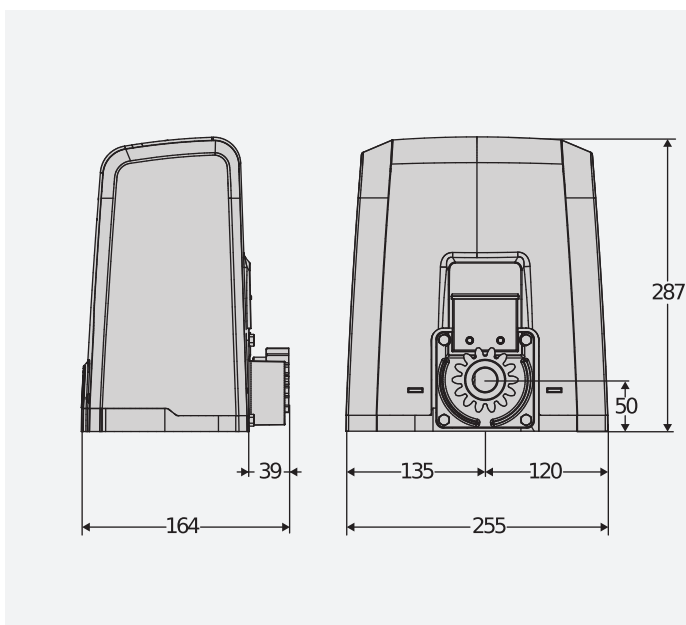

Gama siłowników do bram przesuwnych o wadze do 600 kg. Maksymalna prędkość przesuwu skrzydła do 16 m/min. Magnetyczny łącznik krańcowy oparty na nowej koncepcji, umożliwiający szybszą, precyzyjniejszą oraz idealnie zintegrowaną z architekturą miejsca instalację. Do użytku rezydencjalnego. Centrala sterująca przeznaczona do zastosowania z systemem Blue-Entry.

DIMENSION (MM)



TECHNICAL FEATURES

	DEIMOS ULTRA BT A400	DEIMOS ULTRA BT A400 V	DEIMOS ULTRA BT A600	DEIMOS ULTRA BT A600 V
Jednostka sterująca	MERAK SL1		MERAK SL2	
Zasilanie płyty	230 V	230 V	230 V	230 V
Supply voltage AC	24 V	24 V	24 V	24 V
Moc pobierana	50 W	50 W	70 W	70 W
Max. door/gate weight	400 kg	300 kg	600 kg	360 kg
Prędkość skrzydła	12 m/min	16 m/min	12 m/min	16 m/min
Rodzaj wyłącznika krańcowego	Magnetyczny	Magnetyczny	Magnetyczny	Magnetyczny
Moduł kota zębatego	4	4	4	4
Zwolnienie	TAK	TAK	TAK	TAK
Blokada	mechaniczna	mechaniczna	mechaniczna	mechaniczna
Odblokowywanie	Za pomocą dźwigni ze spersonalizowanym kluczem.	Za pomocą dźwigni ze spersonalizowanym kluczem.	Za pomocą dźwigni ze spersonalizowanym kluczem.	Za pomocą dźwigni ze spersonalizowanym kluczem.
Reakcja na uderzenie	D-Track	D-Track	D-Track	D-Track
Częstotliwość użytkowania	intensywna	intensywna	intensywna	intensywna
Stopień ochrony	IP44			
Warunki otoczenia (maks.)	-20 + 55 °C			

		Opis	
P925221 00002	DEIMOS ULTRA BT A400	Siłownik 24 V do bram przesuwnych o wadze do 400 kg. Prędkość skrzydła 12 m/min. U-Link i łącznik krańcowy Magnetyczny.	U-Link
P925221 00003	DEIMOS ULTRA BT A400 V	Siłownik 24 V do bram przesuwnych o wadze do 300 kg. Prędkość skrzydła 16 m/min. U-Link i łącznik krańcowy Magnetyczny.	U-Link
P925223 00002	DEIMOS ULTRA BT A600	Siłownik 24 V do bram przesuwnych o wadze do 600 kg. Prędkość skrzydła 12 m/min. U-Link i łącznik krańcowy Magnetyczny.	U-Link
P925223 00003	DEIMOS ULTRA BT A600 V	Siłownik 24 V do bram przesuwnych o wadze do 360 kg. Prędkość skrzydła 16 m/min. U-Link i łącznik krańcowy Magnetyczny.	U-Link
R925265 00002	DEIMOS ULTRA BT KIT A400 FRA	Siłownik 24 V do bram przesuwnych o wadze do 400 kg. Prędkość skrzydła 12 m/min. U-Link i łącznik krańcowy Magnetyczny.	U-Link
R925269 00002	DEIMOS ULTRA BT KIT A600 FRA	Siłownik 24 V do bram przesuwnych o wadze do 600 kg. Prędkość skrzydła 12 m/min. U-Link i łącznik krańcowy Magnetyczny.	U-Link

MERAK: Wbudowana centrala sterująca do 1 siłownika 24V do bram przesuwnych.

MERAK - Wbudowane



- Wbudowana centrala sterująca do 1 siłownika 24V do bram przesuwnych
- Board power supply: 230V single-phase
- Operator power supply: 24V 80W
- Main characteristics: removable terminal boards with the new colour standard, simplified programming with scenario display, integrated two-channel receiver, D-Track based antisquashing system and slowdown during opening or closing
- Main functions: automatic closing, quick closing, pedestrian passage, people-present operation, maintenance warnings
- Compatibility: HQSC-D, QSC-D MA

	D221073 - CP		N999320 - CVZ-S
	Zębatka plastikowa, moduł 4, przekrój 22 x 22 mm, długość 1 m, mocowanie śrubowe w otworach. Max. load capacity 600 kg.		Zębatka steel, moduł 4, przekrój 30 x 8 mm, długość 1 m, mocowanie śrubowe w otworach. Max. load capacity 800 kg.
	N999151 - SFD		P125035 - SL BAT2
	Podstawa kotwiąca do serii DEIMOS (dostarczana z siłownikiem).		Zestaw baterii awaryjnych do Deimos BT A, Ares BT A, Deimos Ultra BT A, Ares Ultra BT A.

